

Ariete

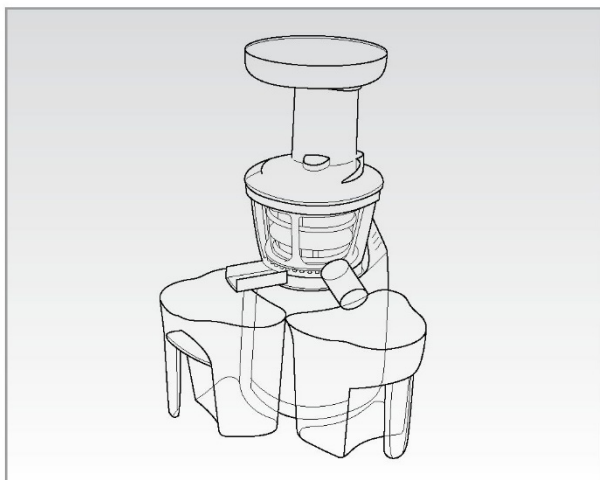

**Sulčiaspaudė
Mahlapress
Sulu spiede**

CE EAC

168

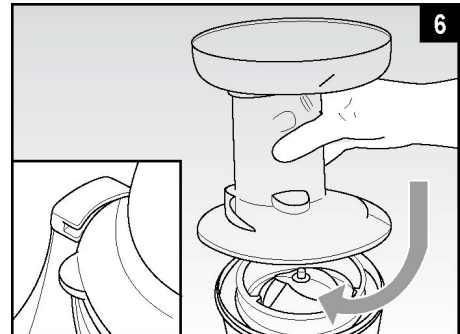
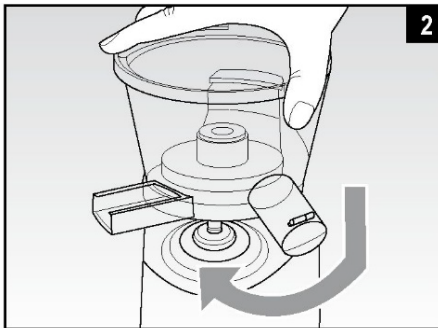
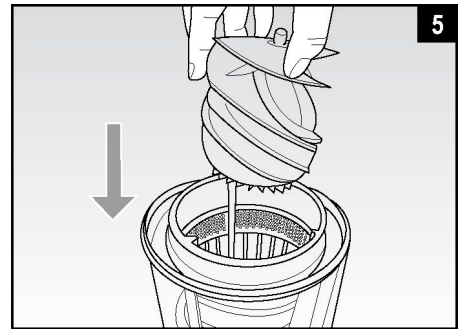
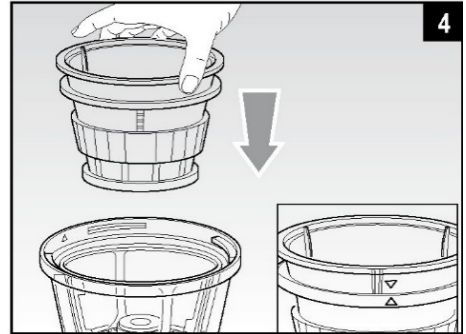
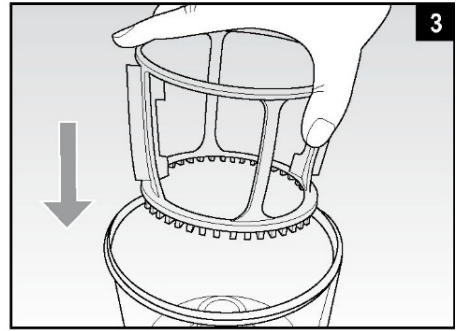
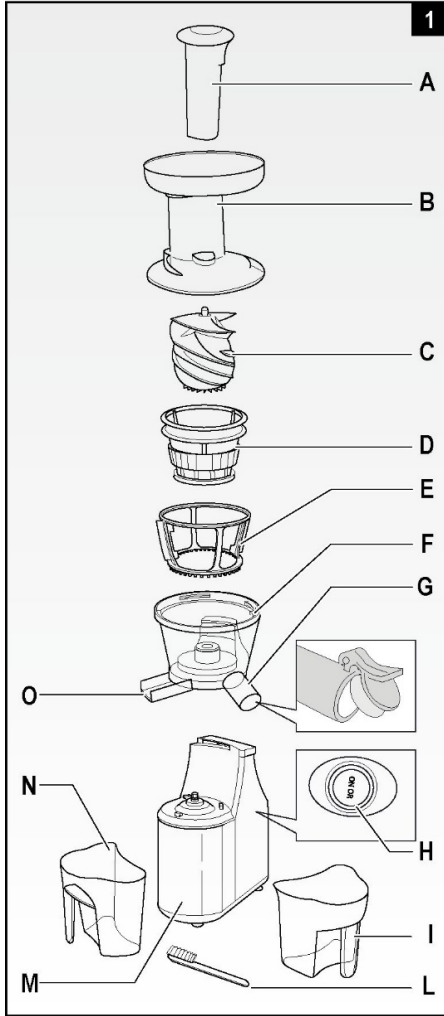

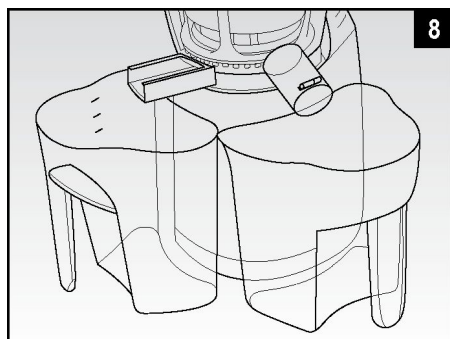
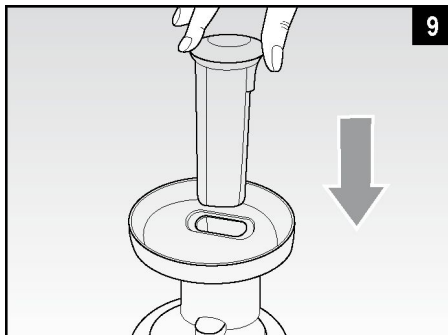
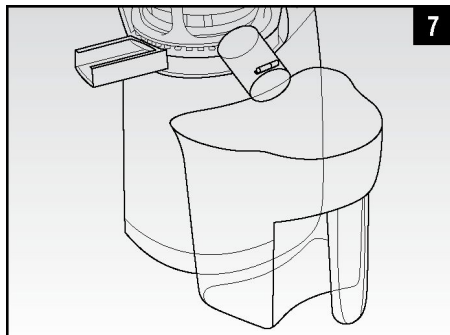

LATVIEŠU

SIMBOLI

Informācija šajā instrukcijā ir apzīmēta šādi:

SIMBOLS	APRAKSTS
	BĪSTAMĪBA bērniem
	BĪSTAMĪBA, ko rada elektriskā strāva
	BĪSTAMĪBA, ko rada citi apstākļi
	UZMANĪBU, iespējams materiālu bojājums

SVARĪGI DROŠĪBAS PASĀKUMI

PIRMS LIETOŠANAS IZLASIET ŠO INSTRUKCIJU.

NEIZMETIET ŠO INSTRUKCIJU!

Šī ierīce atbilst direktīvām 2006/95/EK un EMS 2004/108/EK, kā arī 2004. gada 27. oktobra regulai (EK) Nr. 1935/2004 par materiāliem, kas nonāk saskarē ar pārtiku.

BĪSTAMĪBA bērniem

- Šo ierīci drīkst lietot personas ar ierobežotām fiziskām, maņu vai garīgām spējām, vai arī bez pieredzes un zināšanām, ja šādas personas tiek uzraudzītas vai arī ir saņēmušas norādījumus par ierīces drošu lietošanu, un ir izpratušas iespējamos riskus.
- Šo ierīci nedrīkst lietot bērni. Novietojiet ierīci un tās vadu bērniem nepieejamā vietā.
- Bērni nedrīkst rotaļāties ar ierīci.
- Ja nolemjat izmantot ierīci, ieteicams nogriezt tās strāvas vadu, lai to vairs nebūtu iespējams darbināt. Ieteicams novērst jebkādu daļu potenciālo bīstamību, sevišķi bērniem, kuri var spēlēties ar ierīci vai tās daļām.
- Iepakojumu nekādā gadījumā nedrīkst atstāt bērniem pieejamā vietā, jo tas var būt bīstami.



■ Lai pareizi izmantotu ierīci saskaņā ar Eiropas Savienības direktīvas 2009/96/EK prasībām, lūdzu, skatiet un lasiet šī izstrādājuma komplektā iekļauto bukletu.

BĪSTAMĪBA, ko rada elektriskā strāva

- Pārliecinieties, ka spriegums, kas norādīts uz ierīces tehnisko datu plāksnītes, atbilst elektroapgādes tīkla spriegumam.
- Elektroītklam pieslēgtu ierīci nedrīkst atstāt bez uzraudzības. Pēc katras lietošanas reizes ierīce ir jāatvieno no elektroītkla.
- Regulēt ierīces slēdžus un pieskarties kontaktdakšai vai savienojumiem drīkst tikai ar pilnīgi sausām rokām.
- Pat tad, ja ierīce ir izslēgta, pirms tās atsevišķu daļu pievienošanas vai atvienošanas vai pirms tīrīšanas atvienojiet ierīci no elektroītkla rozetes un pagaidiet, līdz kustīgās daļas ir apstājušās.
- Ierīce nav paredzēta nepārtrauktai darbināšanai. Pēc 2 minūšu nepārtrauktas darbināšanas ļaujiet motoram atdzist.
- Nepieļaujiet strāvas vada nokarāšanos no galda vai darba virsmas malas. Nekādā gadījumā nenovietojiet strāvas vadu vai ierīci uz karstas virsmas.
- Ja izmantojat pagarinātāvjodus, tiem ir jāatbilst ierīces jaudai, lai novērstu iespējamos riskus operatoram un nodrošinātu darba vides drošību. Nepiemēroti pagarinātāvjodi var izraisīt darbības kļūmes.

BĪSTAMĪBA, ko rada citi apstākļi

- Ierīci nedrīkst novietot uz siltuma avotiem vai to tuvumā.
- Lietošanas laikā ierīcei jāatrodas uz horizontālas un līdzenas virsmas.
- Ierīci nedrīkst pakļaut atmosfēras (lietus, saules utt.) iedarbībai.
- Elektrības vads nedrīkst saskarties ar karstām virsmām.
- Lietojiet ierīci tikai tā, kā aprakstīts šajā instrukcijā, nelietojiet to savādāk.
- Sulu spiede izspiež sulu no mīkstiem un nomizotiem augļiem un dārzeņiem. Nelietojiet ierīci, lai sasmalcinātu citus produktus, piemēram, šokolādi, ledus kubiņus, riekstus utt.
- Nomizojiet augļus, kuriem ir bieza vai neēdama miza (melones, mango, kivi utt.).
- Pirms sulu spiedes lietošanas izņemiet no augļiem (apelsīniem, persikiem, aprikozēm, plūmēm, ķiršiem utt.) kauliņus un lielās sēkliņas.
- Rūpīgi nomazgājiet augļus un dārzeņus.
- Nekādā gadījumā nepieskarieties kustīgajām daļām un nekādā gadījumā neievietojiet plaukstus vai virtuves piederumus produktu ievietošanas atverē. Lietojiet tikai speciāli paredzēto bīdni (A).
- Produktu bīdīšanai sulu spiedē vienmēr lietojiet bīdni (A): nekad nelietojiet pirkstus.
- IERĪCES KORPUSU, KONTAKTDAKŠU UN ELEKTRĪBAS VADU NEDRĪKST IEMĒRKT ŪDENĪ VAI CITOS ŠKIDRUMOS. TĪRĪŠANA JĀVEIC AR MITRU DRĀNU.
- Ja elektrības vads vai kontaktdakša ir bojāta vai pati ierīce nedarbojas, to lietot nedrīkst. Šādā gadījumā nogādājiet ierīci uz tuvāko autorizēto servisa centru.

- Lai novērstu jebkādas riska situācijas, visi remontī, tostarp strāvas vada nomaiņa, ir jāveic Ariete servisa centrā vai Ariete pilnvarotiem speciālistiem.
- Šī ierīce paredzēta TIKAI LIETOŠANAI SADZĪVĒ, to nedrīkst izmantot komerciāliem vai rūpnieciskiem mērķiem.



UZMANĪBU, iespējams materiālu bojājums



- Nekādā gadījumā nelietojiet ierīci, ja filtrs (B) ir bojāts.
- Neoriģinālu daļu vai ražotāja neieteiktu daļu lietošana var pasliktināt šīs ierīces lietošanas drošumu un veiktspēju.
- Ierīce ir jāatslēdz no elektrotīkla, satverot kontaktdakšu un izvelkot to no kontaktligzdas. Ierīci nedrīkst atslēgt, velkot aiz vada.
- Jebkādas izmaiņas šajā ierīcē, kuru veikšanai ražotājs nav devis skaidru piekrišanu, var anulēt garantiju.

IERĪCES APRAKSTS

A Bīdnis	F Tvertne	M Motora pamatne
B Vāks	G Sulas tekne ar vāciņu	N Biezumu tvertne
C Piespiešanas skrūve	H I-O-II poga	O Biezumu izvades tekne
D Filtrs	I Sulas trauks	
E Filtra turētājs	L Birste	

LIETOŠANAS NORĀDĪJUMI

Ierīces salikšana



BRĪDINĀJUMS Pēc ierīces izņemšanas no iepakojuma, pirms pirmās lietošanas reizes ar ūdeni un maigām ziepēm rūpīgi nomazgājiet visas daļas, kas saskarsies ar pārtiku.

- Novietojiet motora pamatni (M) uz stabilas, līdzenas virsmas. Pārliecinieties, ka virsma ir vienkārši pieejama.
- Novietojiet tvertni (F) uz pamatnes (M) un pagrieziet to pulkstenrādītāju kustības virzienā, līdz atskan klikšķis (2. att.).
- Ievietojiet filtra turētāju (E) tvertnē (F) (3. att.).
- Ievietojiet filtru (D) atbilstošajā filtra turētājā (E), lai būtu savietotas divas norādes uz tvertnes (F) un paša filtra (D) (4. att.).
- Ievietojiet piespiešanas skrūvi (C) filtrā (D), to pagriežot līdz pareizam novietojumam filtrā (5. att.).
- Novietojiet vāku (B) uz tvertnes (F), lai tas būtu pareizi novietots uz piespiešanas skrūves (C) augšējās tapas. Pagrieziet to pretēji pulkstenrādītāju kustības virzienam, lai sāna izcilnis precīzi atbilstu motora pamatnes (M) atbilstošajai gropē (6. att.).
- Novietojiet trauku (I) zem sulas teknes (G) (7. att.).
- Novietojiet biežumu tvertni (N) zem izvades teknes (O) (8. att.).
- Ievietojiet sagatavotos produktus vāka (B) padeves caurulē un ievietojiet produktu bīdni (A) vāka atverē (9. att.).



BRĪDINĀJUMS Filtram (D) ir produktu sasmalcināšanai paredzētie mazi asmeņi. Uzmanieties, lai nesavinotos filtra izņemšanas vai tīrīšanas laikā.



Sulu spiede nesāks darboties, ka vāks (B) un tvertne (F) ir nepareizi uzstādīti. Šādā gadījumā motors nedarbojas pat tad, ja ieslēgšanas poga (H) ir iestatīta „I” stāvoklī.

Pirms lietošanas pārliecinieties, ka visi komponenti ir pareizi uzstādīti.

Ieslēgšana

- Pieslēdziet ierīci pie elektrotīkla rozetes.
- Iestatiet ieslēgšanas pogu (H) stāvoklī „I”. Motors sāks darboties. Atveriet sulas teknes (O) vāciņu.
- Ievietojiet produktu bīdni (A) atbilstošajā vāka (B) atverē un viegli piespiediet, lai produktus bīdītu filtra (D) virzienā. Ievietojiet ierīcē pārāk daudz produktu un nespiediet pārāk spēcīgi produktu bīdni (A).
- Pagriežot ieslēgšanas pogu (H) stāvoklī „II”, mainās motora griešanās virziens, lai nodrošinātu labāku sulas spiešanu.



UZMANĪBU! Nepārslēdziet ieslēgšanas pogu (H) uzreiz no „I” stāvokļa „II” stāvoklī, bet dažas sekundes atstājiet „O” stāvoklī.



BRĪDINĀJUMS Šo ierīci nav paredzēts darbināt nepārtrauktā režīmā. Ļaujiet motoram atdzist ik pēc 2 minūšu nepārtrauktas darbināšanas.

- Pēc pirmās produktu porcijas apstrādes atkārtotiet iepriekš minētās darbības, lai iegūtu vēl nedaudz sulas, pretējā gadījumā izņemiet trauku.
 - Lai nodrošinātu ierīces pareizu darbību, nepieļaujiet biežumu tvertnes (N) pārpildīšanos. Ja nepieciešams, iztukšojiet tvertni:
 - ✓ Izslēdziet ierīci, iestatot ieslēgšanas pogu (H) stāvoklī „O”, pēc tam atvienojiet to no elektrotīkla rozetes.
 - ✓ Uzmanīgi izņemiet biežumu tvertni (N) no atbilstošās teknes (O) apakšas.
 - ✓ Uzmanīgi iztukšojiet biežumu tvertni (N) un novietojiet to atpakaļ zem atbilstošās teknes (O).
- PIEZĪME:** Lai atvieglotu biežumu tvertnes (N) tīrīšanu, ievietojiet tajā plastmasas maisiņu. Tas ir noderīgi, lai nepieļautu biežumu izšakstīšanos no tvertnes.

- Pēc lietošanas izslēdziet ierīci, aizveriet sulas teknes (G) vāciņu, atvienojiet strāvas vada kontaktdakšu no elektrotīkla rozetes un izņemiet trauku (I), lai pasniegtu sulu.
- Uzglabājiet sulu ledusskapī, uzliekot traukam (I) vāku.

 **BRĪDINĀJUMS** Izlietojiet ledusskapī uzglabāto sulu 24 stundu laikā.

- Pēc lietošanas nekavējoties notīriet ierīci

LIETOŠANAS PADOMI

- Ieteicams vienmēr lietot svaigus augļus un dārzeņus.
- Lai iegūtu garšīgākus un ar uzturvielām bagātākus sulas, pamēģiniet sajaukt dažādus augļu veidus, piemēram, ābolus, bumbierus, apelsīnus, ananāsus, vai dārzeņus, piemēram, tomātus, selerijas, burkānus.
- Kad spiežat ne pārāk sulīgu augļu (piemēram, banānu) sulu, spiešanas atvieglošanai pamīšus lietojiet sulīgus augļus vai dārzeņus.
- Izmantojot garus zaļumus (piemēram, kviešu asnus), sagrieziet tos 3 cm garos gabalos, lai novērstu to aptīšanos ar skrūvi.
- Ja lietosiet saldētus augļus, pirms tam tos pilnībā atkausējiet.
- Lielu sulas daudzumu var noslēgtā traukā uzglabāt ledusskapī, taču izlietojiet to 24 stundu laikā, jo sula nesatur konservantus.



UZMANĪBU! Ierīce ir aprīkota ar motora aizsardzības sistēmu, kas to izslēdz pēc dažādu darbības traucējumu parādīšanās. Kad darbināšana tiek šādi pārtraukta, lai atiestatītu ierīci, iestatiet pogu atpakaļ stāvoklī „O” un atvienojiet ierīci no elektrotīkla rozetes. Pēc dažām minūtēm (vismaz 5), pieslēdziet ierīci pie elektrotīkla un ieslēdziet vēlreiz.

TĪRĪŠANA UN APKOPE

- Lai sāktu pagatavot citu sulu, ierīci var ātri iztīrīt darbināšanas laikā, ielejot ūdeni vāka (B) atverē, pirms tam novietojiet piemērotu trauku zem sulas teknes (G).
- Pēc lietošanas veiciet tīrīšanu, atvienojot visus komponentus, pretējā secībā izpildot iepriekš aprakstītās salikšanas darbības.
- Komponentus var tīrīt ar siltu ūdeni un jebkādu trauku mazgāšanas līdzekli.
- Nerūšējošā tērauda filtru (D) ieteicams tīrīt tekošā ūdenī, izmantojot komplektā iekļauto birsti (L). Nebojājiet to.

BRĪDINĀJUMS Lai atvieglotu filtra tīrīšanu, pēc lietošanas 10 minūtes iemērciet to siltā ūdenī,



BRĪDINĀJUMS Ja tvertne (F) ir bloķēta un to nevar noņemt no motora pamatnes (M), pagrieziet ieslēgšanas pogu (H) stāvoklī „II”, atstājot to šādā stāvoklī 3-5 sekundes.

Atkārtojiet šīs darbības 2-3 reizes. Noņemiet tvertni (F), to pagriežot pretēji pulksteņa rādītāju kustības virzienam.

- Tīriet motora pamatni (M) tikai ar tīru un mīkstu drānu.

kurā pievienots nedaudz trauku mazgāšanas līdzekļa.

BRĪDINĀJUMS Nekādā gadījumā neievietojiet motora pamatni (M) vai jebkādas ierīces komponentus trauku mazgājamā mašīnā.



UZMANĪBU! Pēc tīrīšanas kārtīgi nosusiniet visus komponentus, pirms saliksiet ierīci.





SERVISA CENTRS

+ 371 6771 7060, e-mail: serviss@elektronika.lv, SIA "Elektronika Serviss", Tadaikņu iela 4, LV-1004

LIETUVIŪ

SIMBOLIAI

Informācija šīoje instrukcijoje yra pažymėta taip:

SIMBOLIS	APRAŠAS
	PAVOJUS vaikams
	Elektros PAVOJUS
	PAVOJUS dėl kitų priežasčių
	ATSARGIAI, galima pažeisti medžiagas

SVARBIOS APSAUGOS PRIEMONĖS

PRIEŠ NAUDOJIMĄ PERSKAITYKITE ŠIĄ INSTRUKCIJĄ NEIŠMESKITE ŠIOS INSTRUKCIJOS

Šis prietaisas atitinka direktyvų 2006/95/EB ir EMS 2004/108/EB bei 2004 m. spalio 27 d. reglamentų (EB) Nr. 1935/2004 dėl žaliavų ir gaminių, skirtų kontaktuoti su maistu, reikalavimus.

PAVOJUS vaikams

- Prietaisus gali naudoti asmenys, turintis fizinių, pojūčių ar protinių gebėjimų sutrikimų arba neturintis patirties ir žinių, jeigu jie yra prižiūrimi arba jiems yra pateikti nurodymai dėl prietaiso saugaus naudojimo ir jeigu jie supranta galimus pavojus.
- Šio prietaiso negalima naudoti vaikams. Laikykite prietaisą ir jo kabelį vaikams nepasiekiamoje vietoje.
- Vaikams draudžiama žaisti su šiuo prietaisu.
- Jeigu nuspręsite išmesti šį prietaisą, patariame jį padaryti neveikiančiu nupjaunant jo maitinimo kabelį. Taip pat rekomenduojame visas galimai pavojingas dalis padaryti nepavojingomis, ypač vaikams, kurie gali žaisti su šiuo prietaisu ar jo dalimis.
- Pakuotės negalima palikti vaikams pasiekiamoje vietoje, nes ji yra potencialiai pavojinga.



Norėdami produktą tinkamai utilizuoti, laikantis Europos direktyvos 2009/96/EB reikalavimų, prašome perskaityti su šiuo gaminiu teikiamą lankstinuką ir juo vadovautis.

Elektros smūgio PAVOJUS

- Įsitikinkite, kad įtampa, nurodyta ant šio prietaiso duomenų lentelės, sutampa su elektros tinklo įtampa.
- Niekada nepalikite šio prietaiso be priežiūros, kai jis yra prijungtas prie maitinimo tinklo, po kiekvieno panaudojimo ištraukite kabelį iš maitinimo lizdo.
- Prieš naudojant ar valdant prietaisą arba prieš liečiant maitinimo kištuką ar maitinimo jungtis, įsitikinkite, kad jūsų rankos yra visiškai sausos.
- Net ir tada, kai šis prietaisas neveikia, atjunkite jį nuo elektros tinklo ir palaukite, kol judančios dalys visiškai sustos, prieš įdėdami ar išimdami atskiras dalis arba prieš valant.
- Šis prietaisas nėra skirtas ištisiniam naudojimui. Po 2 minučių nepertraukiamo veikimo leiskite varikliui atvėsti.
- Neleiskite maitinimo kabeliui kabėti ant stalo ar darbo paviršiaus krašto. Niekada nedėkite maitinimo kabelio ar pačio prietaiso ant karštų paviršių.
- Jeigu naudojate ilgintuvus, siekiant išvengti rizikos jį naudojančiam asmeniui ir aplinkai, jei turi atitikti šio prietaiso galingumą. Netinkami ilgintuvai gali sukelti veikimo anomalijas.

PAVOJUS dėl kitų priezasčių

- Niekada nedėkite šio prietaiso ant ar šalia karščio šaltinių.
- Naudojimo metu visada dėkite prietaisą ant plokščio, lygaus paviršiaus.
- Niekada nepalikite šio prietaiso kenksmingose lauko sąlygose (lietus, saulė ir kt.).
- Įsitikinkite, kad maitinimo kabelis nekontaktuoja su karštais paviršiais.
- Niekada nenaudokite šio prietaiso kitaip, nei nurodyta šioje instrukcijoje.
- Sulčiaspaudė spaudžia sultis iš minkštų ir nuluptų vaisių ir daržovių. Nenaudokite šio prietaiso smulkinti kitiems maisto produktams, pavyzdžiui, šokoladui, ledukams, riešutams ir kt.
- Nulupkite vaisius su stora ir nevalgoma odelė (melionai, mangai, kiviai ir kt.).
- Prieš naudodami sulčiaspaudę, iš vaisių pašalinkite visus kauliukus ir dideles sėklas (apelsinai, persikai, abrikosai, slyvos, vyšnios ir kt.).
- Vaisius ir daržoves reikia kruopščiai nuplauti.
- Niekada nelieskite judančių dalių ir neikiškite pirštų ar virtuvinių įrankių į padavimo angą. Naudokite tik specialų stūmiklį (A).
- Visada naudokite stūmiklį (A) norėdami pastumti produktus į sulčiaspaudės vidų, niekada to nedarykite pirštais.

- NIEKADA NEMERKITE PRIETAISO KORPUSO, JUNGIKLIO AR MAITINIMO KABELIO Į VANDENĮ AR KITUS SKYSČIUS; KRUOPŠČIAI VALYKITE SU DRĖGNA ŠLUOSTE.
- Niekada nenaudokite prietaiso, jeigu maitinimo kabelis ar jungiklis yra pažeisti arba pats prietaisas yra sugedęs. Tokiu atveju nuneškite jį į artimiausią įgaliotą aptarnavimo centrą.
- Siekiant išvengti bet kokios rizikos, bet koks remontas, įskaitant maitinimo kabelio keitimą, turi būti atliekamas „Ariete“ klientų aptarnavimo centre arba „Ariete“ įgaliotų technikų.
- Šis prietaisas yra skirtas NAUDOTI TIK NAMUOSE ir negali būti naudojamas komerciniais ar industriniais tikslais.



ATSARGIAI, galima pažeisti medžiagas



- Niekada nenaudokite prietaiso, jeigu filtras (B) yra sugadintas.
- Neoriginalių ar gamintojo nerekomenduojamų dalių naudojimas gali pakenkti šio prietaiso saugumui ir veikimui.
- Norėdami iš elektros lizdo atjungti prietaisą, suimkite kištuką ir ištraukite jį. Norėdami iš elektros lizdo atjungti prietaisą niekada netraukite už maitinimo kabelio.
- Bet kokia šio gaminio modifikacija, kuri nėra numatyta gamintojo, gali padaryti naudotojo garantiją negaliojančia.

PRIETAISO APRAŠAS

A Spaudiklis	F Dubuo	L Šepetys
B Dangtelis	G Sulčių bėgimo anga su dangteliu	M Variklio blokas
C Spaudimo sraigtas	H I-O-II mygtukas	N Tirščių konteineris
D Filtras	I Sulčių konteineris	O Tirščių išmetimo latakas
E Filtro atrama		

NAUDOJIMO INSTRUKCIJOS

Prietaiso surinkimas



ĮSPĖJIMAS: Išėmę prietaisą iš pakuotės, prieš pirmą kartą jį naudodami kruopščiai išplaukite visas dalis, turinčias sąlytį su maistu, vandeniu su švelniu muilu.

- Padėkite variklio bloką (M) ant stabilaus, plokščio paviršiaus. Įsitinkinkite, kad paviršius yra lengvai prieinamas.
- Padėkite dubenį (F) ant pagrindo (M) ir sukite jį pagal laikrodžio rodyklę, kol išgirsite spragtelėjimą (Pvz. 2).
- Įdėkite filtro laikiklį (E) į dubenį (F) (Pvz. 3).
- Įdėkite filtrą (D) į atitinkamą filtro laikiklį (E), įsitikinę, kad abi dubens atramos (F) ir pats filtras (D) yra sulygiuoti (Pvz. 4).
- Įdėkite spaudimo sraigatą (C) į filtrą (D), sukdami jį tol, kol jo padėtis filtre bus tinkama (Pvz. 5).
- Uždėkite dangtelį (B) ant dubens (F) užtikrindami, kad jis yra tinkamai uždėtas ant viršutinio spaudimo sraigto kaištelio (C). Pasukite jį prieš laikrodžio rodyklę, kad šoninis fiksatorius idealiai patektų į atitinkamą variklio bloką išspjovą (M) (Pvz. 6).
- Padėkite konteinerį (I) po sulčių bėgimo angą (G) (Pvz. 7).
- Padėkite tirščių konteinerį (N) po išmetimo lataką (O) (Pvz. 8).
- Dėkite paruoštus produktus į tam skirtą angą dangtyje (B) ir spaudiklį (A) laikykite virš angos (Pvz. 9).



ĮSPĖJIMAS: Filtre (D) yra mažos, aštrios briaunos skirtos smukinti produktams. Būkite atsargūs, kad nesusižeistumėte nuimdami arba

valydami filtrą.



Jeigu dangtelis (B) ir dubuo (F) yra netinkamai sumontuoti, sulčiaspaudė neįsijungia. Tokiu atveju variklis nepasileidžia, net jeigu įjungimo mygtukas (H) yra ties „I“ padėtimi. Prieš naudodami prietaisą įsitinkinkite, kad visi komponentai yra tinkamai sumontuoti.

Įjungimas

- Įjunkite prietaisą į elektros tinklą.
- Įjungimo mygtuką nustatykite į „I“ padėtį. Variklis pasileidžia. Atidarykite dangtelį, esantį ant sulčių bėgimo angos (O).
- Leiskite spaudikliui (A) slysti atitinkama dangtelio anga (B) ir lengvai paspauskite, kad priartintumėte produktus prie filtro (D). Nedėkite per daug produktų į prietaisą ir per daug stipriai nespauskite spaudiklio (A).
- Siekiant geresnio efektyvumo, sukant įjungimo mygtuką (H) į „II“ padėtį, variklio sukimosi kryptis pasikeičia.



DĖMESIO: Greitai neperjunginėkite įjungimo mygtuko (H) iš „I“ pozicijos į „II“ padėtį, kelias sekundes palaikykite jį ties padėtimi „O“.



ĮSPĖJIMAS: Šis prietaisas nėra skirtas nenutrūkstamam veikimui. Po 2 minučių nuolatinio veikimo leiskite varikliui atvėsti.

- Apdirbę pirmą produktų porciją, pakartokite pirmiau

nurodymus žingsnius, kad išspaustumėte dar sulčių, o priešingu atveju – ištuštinkite konteinerį.

- Norėdami įsitikinti, kad prietaisas toliau veiks tinkamai, neleiskite tirščių konteineriui (N) persipildyti. Jeigu reikia, ištuštinkite konteinerį:
 - ✓ Išjunkite prietaisą nustatydami įjungimo mygtuką (H) į „O“ padėtį, tada prietaisą atjunkite nuo elektros tinklo.
 - ✓ Atsargiai išimkite tirščių konteinerį (N) iš po atitinkamo latako (O).
 - ✓ Atsargiai ištuštinkite tirščių konteinerį (N) ir padėkite jį atgal po atitinkamu lataku (O).
- PASTABA: Tam, kad tirščių konteinerį (N)**

valyti būtų lengviau, į patį konteinerį įdėkite plastikinį maišelį. Šis veiksmas taip pat padeda išvengti tirščių taškymosi iš konteinerio.

- Baigę naudotis prietaisą išjunkite, uždarykite sulčių tekėjimo angos (G) dangtelį, atjunkite kištuką ir išimkite konteinerį (I), kad galėtumėte pateikti sultis.
- Laikykite sultis šaldytuve uždengę konteinerį (I).



ĮSPĖJIMAS: Suvartokite šaldytuve laikomas sultis per 24 valandas.

- Išvalykite iš karto po naudojimo.

NAUDOJIMO PATARIMAI

- Rekomenduojama visada naudoti šviežius vaisius ir daržoves.
- Jei norite gauti skanias ir maistingas sultis pabandykite sumaišyti įvairius vaisius, pvz., obuolius, kriaušes, apelsinus, ananasus, arba daržoves, pavyzdžiui, pomidorus, salierus, morkas.
- Spaudžiant nelabai sultingus vaisius (pvz. bananus), spaudimui palengvinti, derinkite juos su sultingais vaisiais ar daržovėmis.
- Ilgas daržoves (pvz. kviečių želmenis) supjaustykite 3 cm ilgio gabalėliais, kad jie neapsisuktų apie sraigta.
- Šaldytus vaisius iš anksto visiškai atšildykite.

- Jeigu sulčių yra daug, jas galima laikyti šaldytuve, uždarame konteineryje, tačiau, jose nėra jokių konservantų, todėl suvartokite jas per 24 valandas.



DĖMESIO: Šiame prietaise yra įrengta variklio apsaugos sistema, kuri jį išjungia variklį po kelių minučių nepertaukiamo veikimo. Tokio trikdžio atveju, nustatykite mygtuką į padėtį 0 ir išjunkite prietaisą iš elektros tinklo, kad jį perkrautumėte. Po kelių minučių (bent po 5), prietaisą vėl įjunkite į elektros lizdą ir perkraukite.

VALYMAS IR PRIEŽIŪRA

- Norint pradėti toliau gaminti sultis, galima greitai išvalyti prietaisą, kol jis veikia, pilant vandenį į dangtelio angą (B), padėjus tinkamą konteinerį po sulčių bėgimo angą (G).
- Baigę naudojimą, tęskite valymą atvirktoliniu būdu nuimdami visas dalis laikydamiesi pirmiau pateiktos surinkimo instrukcijos.



ĮSPĖJIMAS: Jeigu dubuo (F) yra užrakintas ir jo negalima nuimti nuo variklio bloko (M), pasukite įjungimo mygtuką (H) į „II“ padėtį ir palaikykite šioje padėtyje 3-5 sekundes. Kartokite šiuos žingsnius 2-3 kartus. Nuimkite dubenį (F) jį sukdami prieš laikrodžio rodyklę.

- Variklio blokui (M) valyti naudokite tik švarią ir švelnią šluostę.
- Sudedamąsias dalis galima valyti naudojant švarų

vandenį ir bet kokių indų ploviklį.

- Rekomenduojama nerūdijančio plieno filtrą (D) valyti po tekančiu vandeniu naudojant atitinkamą, pridėdamą šepetį (L). Nepažeiskite jo.



ĮSPĖJIMAS: Jeigu norite, kad filtro valymas būtų lengvesnis, baigę naudojimą įmerkite jį į šiltą vandenį su trupučiu indų ploviklio 10-čiai minučių.

ĮSPĖJIMAS: Niekada nedėkite variklio bloko (M) ar visų sudedamųjų dalių į indų plovimo mašiną.



DĖMESIO: Po valymo, prieš jį surinkdami, palikite jį visiškai išdžiūti.

GARANTINIS APTARNAVIMAS



+ 370 7005 5595, e-mail: remontas@bcsc.lt, UAB "Baltic Continent", Vilnius, P. Lukšio g. 23, LT-09132

EESTI

SÜMBOLID

Kasutusjuhendis olev teave on tähistatud järgmiselt:

SÜMBOL	KIRJELDUS
	Lastele OHTLIK
	Elektriga seonduv OHT

	Muudest põhjustest tulenev OHT
	Võimalik varaline kahju

OLULISED OHUTUSJUHISED

LUGEGE ENNE SEADME KASUTAMIST NEID JUHISEID.

HOIDKE JUHISED ALLES.

Seade vastab Euroopa direktiividele 2006/95/EÜ ja 2004/108/EÜ ja Komisjoni 2004. aasta 27. oktoobri määrusele nr 1935/2004 toiduga kokkupuutuvate materjalide kohta.

Lastele OHTLIK

- Isikud, kellel füüsilised, sensoorsed või vaimsed võimed on piiratud või kellel puuduvad piisavad kogemused ja teadmised, tohivad seadet kasutada järelevalve all või nende ohutuse eest vastutava isiku juhendamisel ning nad peavad täielikult mõistma kõiki seadme kasutamiseiga seonduvaid ohtusid ja olema teadlikud asjakohastest ohutuseeskirjadest.
- Lapsed ei tohi seadet kasutada. Hoidke seade ja selle toitejuhe lastele kättesaamatult.
- Lapsed ei tohi seadmega mängida.
- Kui soovite seadmest vabaneda, soovitame selle toitejuhtme ära lõikamisega kasutuskõlbmatuks muuta. Samuti soovitame muuta kahjutuks kõik ohtlikud osad, et lapsed nendega mängida ei saaks.
- Ärge jätke pakkematerjale laste käeulatusse. Need on ohtlikud.



Toote kasutusel kõrvaldamiseks vastavalt Euroopa direktiivile 2009/96/EÜ tutvuge tootega kaasasoleva brošüüri ja järgige selles olevaid juhiseid.

Elektriga seonduv OHT

- Kontrollige, et seadme andmeplaadil toodud pingevahemik vastaks teie kodumajapidamise vooluvõrgu pingevahemikule.
- Ärge jätke vooluvõrku ühendatud seadet järelevalveta. Tõmmake seadme pistik alati pärast kasutamist pesast välja.
- Enne seadme kasutamist, selle lülite reguleerimist ning pistiku või juhtmete puudutamist kontrollige alati, et käed oleksid kuivad.
- Enne tarvikute paigaldamist ja äravõtmist ning enne seadme puhastamist tõmmake seadme pistik alati pesast välja ja oodake, kuni liikuvad osad on seisma jäänud.
- Seade ei ole mõeldud pikemat aega järjest kasutamiseks. Pärast kaht minutit järjest kasutamist laske mootoril jahtuda.
- Kontrollige, et toitejuhe ei ripuks laua või tööpinna servalt alla. Ärge kunagi asetage toitejuhet ega seadet kuumale pinnale.
- Pikendusjuhtme kasutamisel peab juhe olema seadme pingevahemikule sobiv. Vastasel juhul võib tekkida seadme kasutajale ja ümbritsevale keskkonnale ohtlik olukord. Sobimatu pikendusjuhtme kasutamine võib põhjustada tõrkeid seadme töös.

Muudest põhjustest tulenev OHT

- Ärge asetage seadet soojusallikate peale ega nende lähedale.
- Kasutage seadet alati siledal ja ühetasasel pinnal.
- Ärge jätke seadet vihma, päikese jms ilmastikutingimuste kätte.
- Seadme toitejuhe ei tohi puutuda vastu kuumi pindu.
- Kasutage seadet ainult juhendis märgitud otstarbel.
- Mahlapress on mõeldud mahla pressimiseks pehmetest ja kooritud puu- ja köögiviljadest. Ärge kasutage seadet šokolaadi, jääkuubikute, pähklite jms purustamiseks.
- Koorige viljad ja eemaldage neilt mittesöödav osa (melonid, mangod, kiivid jms).
- Samuti tuleb eemaldada suured kivid ja seemned nagu apelsinidel, virsikutel, aprikoosidel,

- ploomidel, kirssidel jne.
- Peske puu- või köögiviljad hoolikalt.
- Ärge kunagi puudutage seadme liikuvaid osi ega pange käsi või köögiriistu seadme täiteavast sisse. Kasutage alati vajutajat (A).
- Lükake toiduained täiteavasse alati vajutajaga (A), mitte sõrmedega.
- SEADET, SELLE PISTIKUT JA TOITEJUHE EI TOHI ASETADA VETTE EGA MUUSSE VEDELIKKU. PUHASTAGE SEADET NIISEKE LAPIGA.
- Kui seadme toitejuhe või pistik või seade ise on kahjustada saanud, siis ärge seadet kasutage. Viige see lähimasse volitatud teeninduskeskusesse.
- Õnnetuste vältimiseks peavad elektriseadmete remonttöid, sh toitejuhtme vahetamine, tegema selleks väljaõppe saanud isikud. Toimetage seade Ariete klienditeeninduskeskusesse või Ariete volitatud tehnikute juurde.
- Seade on mõeldud KASUTAMISEKS AINULT KODUMAJAPIDAMISES ning seda ei tohi kasutada ärilisel ega tööstuslikul otstarbel.



ETTEVAATUST! Võimalik varaline kahju



- Kui filter (B) on kahjustada saanud, siis ärge seadet kasutage.
- Sobimatute varuosade kasutamine võib tekitada ohtliku olukorra ja seadet kahjustada.
- Seadme vooluvõrgust eemaldamiseks võtke pistikust kinni ja tõmmake see pesast välja. Ärge tõmmake pistikut pesast välja juhtmest hoides.
- Toote muutmine viisil, milleks tootja sõnaselgelt luba andnud ei ole, võib tootegarantii tühistada.

SEADME KIRJELDUS

A Vajutaja	F Anum	L Hari
B Kaas	G Mahla väljalaskeava koos sulgemiskorgiga	M Mootoriosa
C Survekruvi	H I-O - ketas	N Viljalihaanum
D Filter	I Mahlaanum	O Viljaliha väljalaskeava
E Filtrihoidik		

KASUTUSJUHE

Seadme töövalmis seadmine



HOIATUS! Pärast pakendi eemaldamist ja enne seadme esmakordset kasutamist tuleb kõik selle toiduga kokkupuutuvad osad hoolikalt pesta, kasutades kuuma vett ja vähesel määral puhastusvahendit.

- Asetage mootoriosa (M) stabiilsele, ühetasasele pinnale. Pind peab olema hästi juurdepääsetav.
- Asetage anum (F) mootoriosale (M) ja keerake anumat päripäeva, kuni see klõpsuga oma kohale lukustub (joonis 2).
- Pange filtrihoidik (E) anumasse (F) (joonis 3).
- Sisestage filter (D) vastavasse filtrihoidikusse (E), kontrollides, et anumal (F) ja filtril (D) olevad tähised oleksid kohakuti (joonis 4).
- Pange survekruvi (C) filtri (D) sisse, keerates kruvi, kuni see on korralikult oma kohal (joonis 5).
- Pange anumale (F) kaas (B) peale, nii et see on korralikult survekruvi (C) ülemisele harule asetatud. Keerake vastupäeva, nii et küljel olevad sakid sobituvad täielikult mootoriosal (M) olevatesse salkudesse (joonis 6).
- Asetage mahla väljalaskeava (G) alla mahlaanum (I) (joonis 7).
- Asetage viljaliha väljalaskeava (O) alla viljalihaanum (N) (joonis 8).
- Pange ettevalmistatud viljad kaanes (B) olevasse avasse ja vajutaja (A) selle lähedale (joonis 9).



HOIATUS! Filtril (D) on väikesed teravad lõiketerad viljade hakkimiseks. Olge ettevaatlik, et te end filtril eemaldamisel või puhastamisel ei vigastaks.



Juhul kui kaas (B) ja anum (F) ei ole õigesti paigaldatud, ei hakka seade tööle. Kui seade ei tööta, kuigi ketas (H) on asendis "I", veenduge, et kõik osad on õigesti paigaldatud.

Sisselülitamine

- Ühendage seadme pistik pesa.
- Keerake lüliti (H) asendisse „I“. Seadme mootor hakkab tööle. Eemaldage mahla väljalaskeavalt (O) kork.
- Pange vajutaja (A) kaanes (B) olevasse avasse ja lükake viljad filtrile (D) lähemale. Ärge pange seadmesse liiga palju vilju ega suruge vajutajat (A) liiga kõvasti.
- Lülitit keerates hakkab mootor teistpidi pöörlema, et mahl paremini eralduks.



TÄHELEPANU! Ärge keerake ketast (H) kiiresti asendist "I" asendisse "II", vaid jätke see mõneks sekundiks asendisse "O".



HOIATUS! Seade ei ole mõeldud pikemat aega järjest kasutamiseks. Pärast kaht minutit järjest kasutamist laske mootoril jahtuda.

- Kui esimene portsjon mahla on valmis, korra

eespool toodud samme, kui soovite valmistada veel mahla, või eemaldage anum.

- Seadme töökorras oleku tagamiseks tühjendage viljalihaanumat (N) regulaarselt. Anuma tühjendamisel toimige järgmiselt:
 - ✓ Lülitage seade välja, keerates ketta (H) asendisse "O". Tõmmake pistik pesast välja.
 - ✓ Võtke viljalihaanum (N) ettevaatlikult tila (O) alt ära.
 - ✓ Eemaldage ettevaatlikult viljalihaanum (N) ja asetage see tila (O) alla tagasi.

MÄRKUS: viljalihaanuma (N) puhastamine

hõlbustamiseks pange selle sisse kilekott.

Nii ei pritsi viljaliha ka üle anuma serva.

- Pärast kasutamist lülitage seade välja, sulgege mahla väljalaskeava (G) korgiga, tõmmake pistik pesast välja ja eemaldage anum (I).
- Pange anumale (I) kaas peale ja asetage see külmikusse.



HOIATUS! Tarbige mahl 24 tunni jooksul.

- Puhastage mahlaanum kohe pärast kasutamist

NÕUANDED KASUTAMISEKS

- Kasutage alati värskeid puu- ja köögivilju.
- Kasutage maitstva ja toitava mahla saamiseks koos erinevaid puuvilju (nagu õunad, pirnid, apelsinid, ananassid) või köögivilju (nagu tomatid, seller, porgandid).
- Mitte väga mahlaseid puuvilju (nagu banaanid) kasutage koos mahlaste puu- ja köögiviljadega.
- Pikad maitsetaimed lõigake 3 cm juppideks, et need ümber kruvi ei keerduks.
- Külmutatud viljad tuleb enne kasutamist täielikult sulatada.
- Suurt kogust mahla võib hoida külmikus tihedalt

suletud anumam, kuid see tuleb tarbida 24 tunni jooksul, sest mahl ei sisalda säilitusaineid.



TÄHELEPANU! Seadmel on mootori kaitseüsteem, mis lülitab selle välja, kui seade on mitu minutit järjest töötanud. Sel juhul keerake ketas tagasi asendisse 0 ja tõmmake seadme pistik pesast välja, et seade lähtestada. Umbes 5 minuti pärast võite seadme pistiku uuesti pessa ühendada ja selle lähtestada.

PUHASTAMINE JA HOOLDUSTÖÖD

- Kui soovite järjest valmistada mitu portsjonit mahla erinevatest viljadest, saab seadme kiiresti puhastada. Selleks pange mahla väljalaskeava alla sobiv anum ja valage läbi töötava seadme kaane (B) seadmesse vett.
- Pärast seadme kasutamist võtke kõik osad kokkupanekule vastupidises järjekorras lahti.



HOIATUS! Kui anum (F) on lukustatud ja seda ei saa mootoriosalt (M) eemaldada, keerake lüliti (H), hoides seda 3-5 sekundit ühes asendis. Korra neid samme 2-3 korda. Eemaldage anum (F), keerates seda vastupäeva.

- Puhastage mootoriosa (M) ainult puhta pehme lapiga.
- Seadme osi võib pesta kuuma vee ja pehmetoimelise

puhastusvahendiga.

- Roostevaba terasest filtrit (D) on soovitatav pesta voolava vee all, kasutades selleks kaasasolevat harja (L). Filter ei tohi puhastamisel kahjustada saada.

HOIATUS! Filtri puhastamiseks hõlbustamiseks pange see kohe pärast kasutamist 10 minutiks sooja vette, millesse on lisatud veidi

pesuvahendit.

HOIATUS! Mootoriosa (M) ega kõiki osi ei tohi pesta nõudepesumasinas.



TÄHELEPANU! Pärast puhastamist laske kõikidel seadme osadel täielikult kuivada. Alles siis võite seadme uuesti kokku panna.

VOLITATUD GARANTII JA HOOLDUSTÖÖKODA

+ 372 636 6525, e-mail: info@sevi.ee, OÜ SEVI Kodukaubad, Pallasti 16, Tallinn, 11412



Ariete

De'Longhi Appliances Srl
Divisione Commerciale Ariete
Via San Quirico, 300
50013 Campi Bisenzio FI - Italy
E-Mail: info@ariete.net
Internet: www.ariete.net

ESINDAJA / PÄRSTÄVIS / ATSTOVAS:

AbeStock AS, Mustjuure 9, 10618Tallinn, Estonia | +372 6505 555 | www.abestock.eu